

Serie 5
Touch Expert

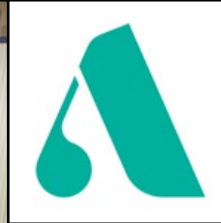



TRADICIÓN INDUSTRIAL DESDE 1958.



TECNOLOGÍA, SERVICIO Y COMPROMISO.

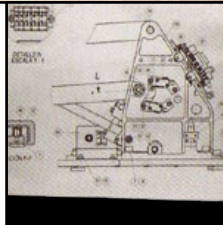



BIENVENIDO A ANCAR

■ Cuando en 1988 presentamos el modelo Pyrinee, nuestra primera unidad dental y en la fecha el único modelo producido por Ankar, no podíamos prever, ni tan sólo imaginar, el acentuado crecimiento y notoriedad que la marca tendría a nivel internacional 30 años después.

De hecho, no ha sido fácil llegar hasta aquí, pero con mucha determinación, serenidad y humildad, logramos hacernos un espacio y un reconocimiento en un mercado extremadamente exigente y competitivo, y al mismo tiempo, establecer las bases de una marca consolidada y valorada en 32 países de Europa, Oriente Medio, Oceanía y Magreb.

Desde 1958, la pasión por la creación, la innovación y el diseño han sido los ingredientes básicos de nuestra actividad, con la finalidad de ofrecer a los profesionales del sector unidades de tratamiento de alta calidad, durabilidad y rendimiento.

Hoy en día más de 40 modelos diferentes componen nuestra oferta, todos ellos fabricados en aluminio. Soluciones en ergonomía, tecnología y fiabilidad, forman la base perfecta para el desarrollo de una gama de equipos dentales de altas prestaciones, calidad duradera y rendimiento impecable.

El éxito de Ankar en estos casi 60 años de historia, no es mérito de uno o de otro, ¡Es mérito de todos! Sólo un verdadero trabajo en equipo, honesto y profesional, es capaz de justificar nuestra trayectoria y asegurar nuestro futuro.

“Esta es nuestra historia, esta es nuestra filosofía, este es nuestro compromiso”.

Antoni Carles Bosch
General Manager



Antoni Carles Pujol
Presidente



Antoni Carles Bosch
General Manager

Serie 5
Touch Expert



Bienvenido a la Nueva Serie 5:

unidades de tratamiento con el sillón en suspensión y elevación vertical. Espacio diáfano bajo el sillón, sin obstáculos, permitiendo total libertad de movimientos de piernas para odontólogo y asistente.

Su diseño ergonómico hace que todos los componentes se integren y coordinen entre sí para que cualquier práctica odontológica resulte óptima, cómoda y eficiente.

La percepción de estar ante una unidad de tratamiento tecnológicamente avanzada, personalizable y diferente hasta hacerla única, se traslada al propio diseño y estética de la consulta. Y por supuesto, fabricada en aluminio.

Nueva Serie 5: Sin duda, la mejor elección!



Sd-550 *Touch Expert*

Unidad de tratamiento electrónica
(Sistema colibrí)



Sd-575 *Touch Expert*

Unidad de tratamiento electrónica
(Sistema mangueras colgantes)



Sd-580 *Touch Expert*

Unidad de tratamiento electrónica
(Unidad + Carro Cd-80 *Touch Expert*)

¡ELÉVATE!
En innovación,
en diseño,
en expectativas.

TECNOLOGÍA *Touch Expert*

A SERIE 5 DE ANCAR INCORPORA LO QUE HEMOS DENOMINADO "Touch Expert".

■ Nuestra interpretación de como la tecnología táctil proporciona al profesional nuevas experiencias y aplicaciones para hacer su trabajo más preciso, seguro y dinámico. Cada día más, la tecnología táctil se impone en cualquier ámbito de nuestra sociedad por su gran simplicidad, facilidad

y fiabilidad. La interacción, el diálogo existente entre máquina y usuario, su versatilidad y durabilidad hacen esta tecnología idónea para obtener el máximo rendimiento a su unidad dental. "Touch Expert" es la apuesta de Ancar para ofrecer al profesional mayores prestaciones, máxima precisión y detalles informativos que rozan la perfección. Con la Serie 5 "Touch Expert" de Ancar disfrutarás de una nueva experiencia tan práctica, sencilla e intuitiva como rentable ■



Pantalla simple, dinámica y clara: uso fácil e intuitivo.



Personaliza tu unidad: 4 usuarios diferentes.



Configura tus instrumentos en función de cada intervención.



Evalúa el ritmo de trabajo. Estadísticas sobre el uso de la unidad.



Maximiza las prestaciones de tu micromotor. Control de torque en Ncm, rotación directa o inversa...



Ajuste de los parámetros de trabajo de cada instrumento.

NOVEDADES

NUEVOS DISEÑOS E INNOVACIONES ESTIMULANTES EN BUSCA DE LA PRACTICIDAD, LA SENCILLEZ Y LA DURABILIDAD.

■ La fuerza innovadora y perfeccionamiento continuo de ANCAR en todas las áreas del equipo dental, mejoran en ergonomía, higiene, seguridad..., para que la intervención se desarrolle de forma excepcionalmente cómoda, segura y fiable ■



Brazo de cánulas con altura regulable (3 posiciones).



Respaldo estrecho (opcional).

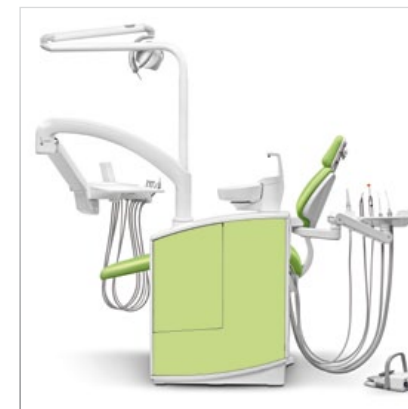

Caja hídrica personalizada y fabricada en aluminio anticorrosivo.



Pedal sin cable standard.



Cabezal ergonómico opcional articulado y multiposicional para niños y adultos.



Bandeja auxiliar opcional. Dimensión de la superficie de trabajo 400x300 mm.

Sd-550

Touch Expert

Unidad de
tratamiento
electrónica.
Sistema
colibrí



SIÉNTASE CÓMODO, TRABAJE TRANQUILO

■ El principio que inspira la nueva Serie 5 es la comodidad y la ergonomía. Comodidad y ergonomía de trabajo para doctor y asistente con total libertad de movimientos mucho más naturales y máxima flexibilidad de posiciones de trabajo.

La nueva Serie 5 ha sido ideada para hacer sus intervenciones más sencillas, ágiles y eficaces. El sillón en suspensión mejora la accesibilidad de trabajo al paciente, con un rango de elevación de 380 a 800 mm, para trabajar sentado o de pie ■

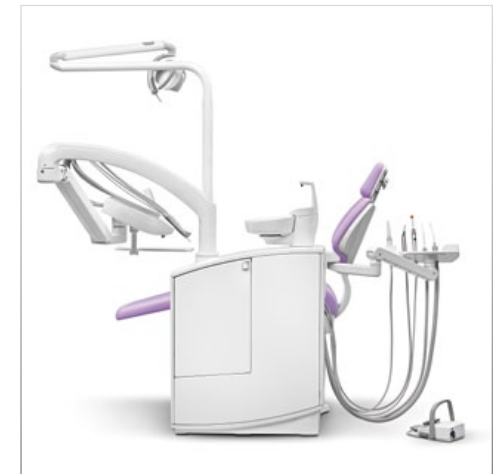

Grupo hídrico de gran capacidad con puerta de fácil acceso.

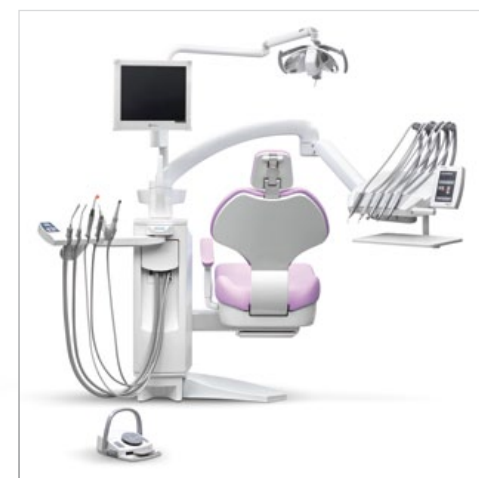

Fácil acceso a la bandeja de instrumentos y soporte asistente desde la posición de trabajo.

Sd-575

Touch Expert

Unidad de
tratamiento
electrónica.
Sistema
mangueras
colgantes

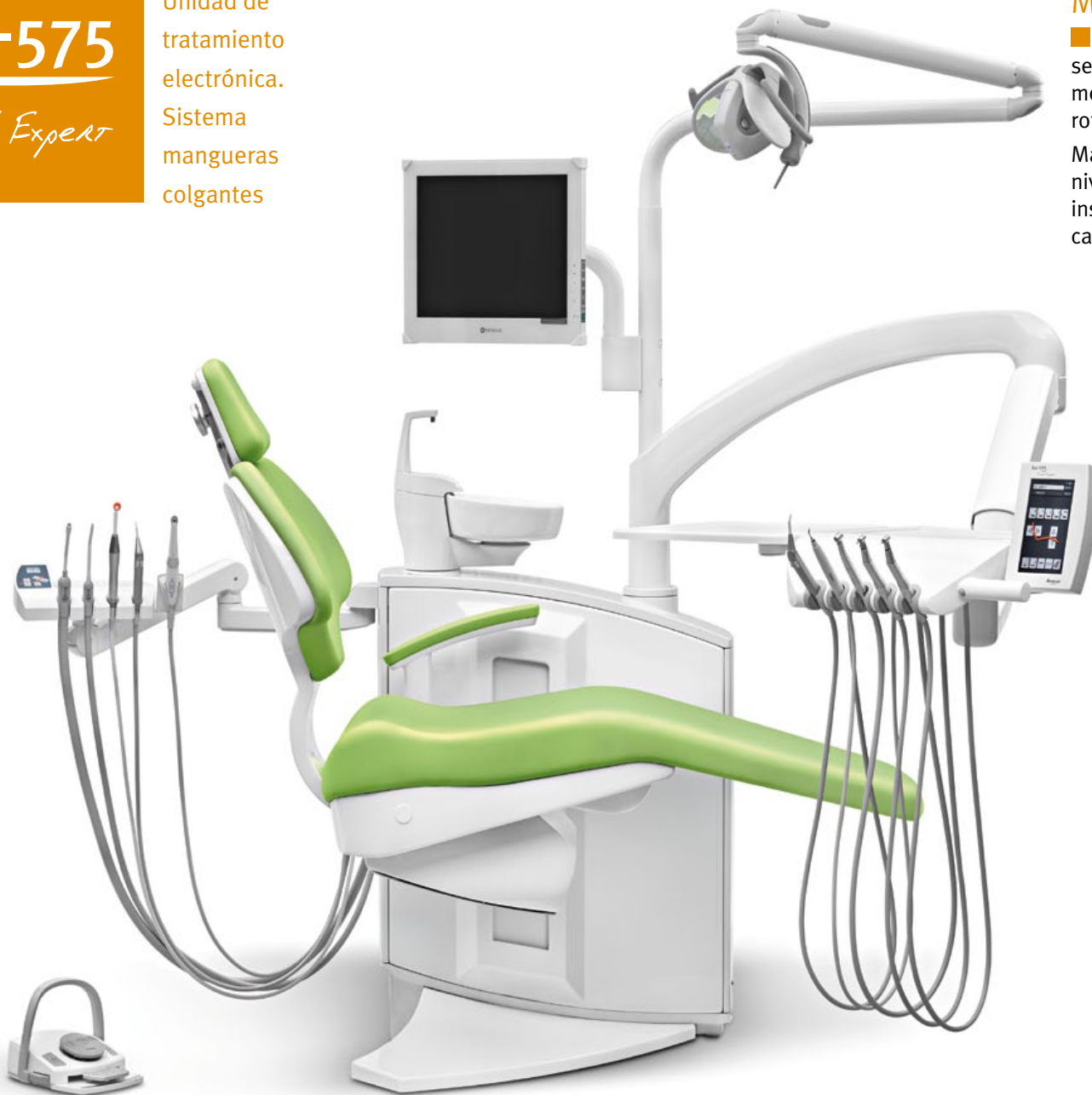

NUEVAS VERSIONES, MÁXIMAS PRESTACIONES.

■ El Sd-575 es la versión de mangueras colgantes que se adapta a su forma de trabajo habitual ofreciendo menor distancia en la disposición de los instrumentos rotatorios.

Mayores prestaciones para intervenciones de máximo nivel y un manejo intuitivo y programable de los instrumentos según las condiciones específicas de cada tratamiento ■

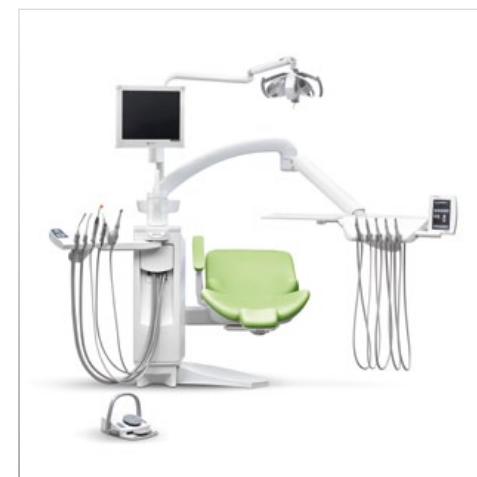

Vista posterior en posición de trabajo.

MÁXIMA ADAPTABILIDAD, INFINITAS POSIBILIDADES.



Sd-580

Touch Expert

Unidad de
tratamiento
electrónica.
Unidad + carro



UN SOLO MODELO PARA MÚLTIPLES USOS.

■ Efectivamente, el modelo Sd-580 Touch Expert es la solución ideal para aquellas consultas donde intervienen diferentes profesionales, o bien para usuarios habituados a trabajar con el sistema independiente de carro dental.

Su diseño innovador y robusto, así como la integración total entre tecnología digital y prestaciones hacen de este modelo una unidad innovadora, fiable y altamente versátil para cualquier tipo de consulta ■

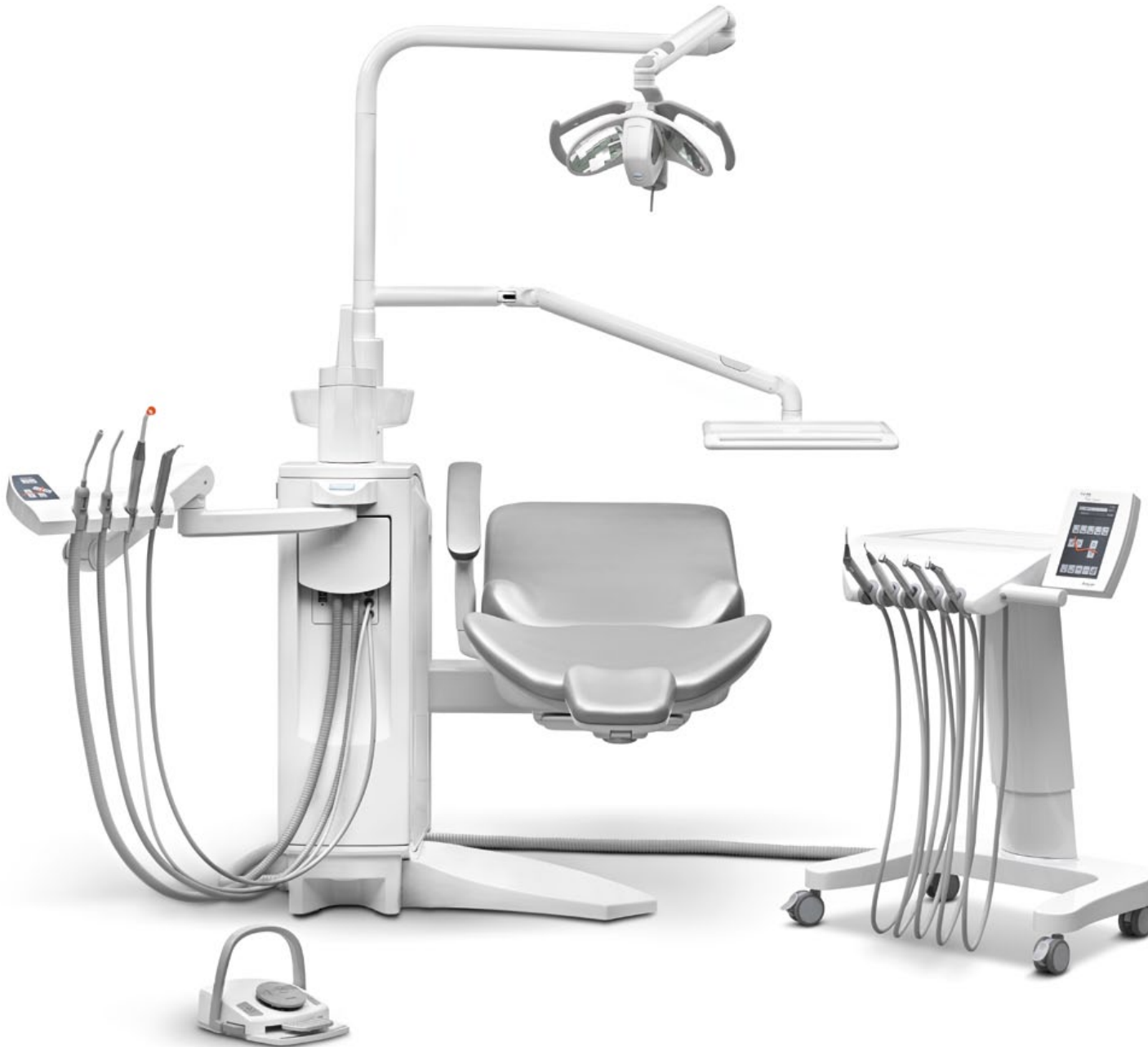

DETALLES
QUE
MARCAN LA
DIFERENCIA

LA CALIDAD TAMBIÉN EN SU INTERIOR



ALUMINIUM CORE



Puerto USB integrado de serie.
Toma de aire, agua y salida de 220 V para
instrumental periférico.



Soporte instrumentos extraíble y autoclavable.



Fabricación en aleación ligera de aluminio
anticorrosivo.



Sistema de mangueras de aspiración. Kit conexión
rápida: Puerto USB toma aire/agua + salida 230v.



Soluciones técnicas y mecánicas de vanguardia y de
gran robustez.



Amplio rango de elevación de 380 a 800 mm para
intervenciones de pie o sentado.

DETALLES
QUE
MARCAN LA
DIFERENCIA

PEDAL SIN CABLE STANDARD

Movimientos subida y bajada del sillón y del respaldo.

Selección "chip-blower". Soplido corto de aire.

Palanca de puesta en marcha y aceleración del instrumento. Proporcionalidad creciente de izquierda a derecha.

Asa con activación de seguridad.

Inversión de giro del micromotor.

Selección de aire-agua-spray del instrumento.

Movimiento automático de retorno a cero con una pulsación simple.

DOBLE SEGURIDAD:
Mientras el pedal está operando, los movimientos del sillón quedan bloqueados.
Bloqueo de los movimientos del sillón mediante el "joystick" del pedal.

Indicación de la señal y del estado de las baterías en la pantalla *Touch Expert*.

Pedal inalámbrico de larga autonomía, con posibilidad de trabajar durante las recargas.

NUEVO GRUPO HÍDRICO: ELEGANTE, HIGIÉNICO Y FUNCIONAL



Grupo hídrico de gran capacidad.



Puerta de fácil acceso a los sistemas de aspiración y desinfección.



Taza escupidera de porcelana, giratoria manualmente y con seguridad de giro integrada.



Taza escupidera extraíble y autoclavable.



Grifo desmontable para una limpieza más fácil.

PERSONALIZA
LA UNIDAD
A TU MEDIDA

SISTEMAS DE DESINFECCIÓN Y RECUPERACIÓN DE AMALGAMA

WEK WEK Light DENTA PURE



Sistema WEK de descontaminación de agua para las mangueras de instrumentos. Ciclos combinados y automáticos de descontaminación de los circuitos hídricos en instrumentos rotatorios. Efecto descontaminante no tóxico, continuo y efectivo. Supervisión automática de la dosificación esterilizada. Operación sin necesidad de mantenimiento.

TYPE 1 CAS-1 COMPACT DYNAMIC



Sistemas de recuperación de amalgama y separación de aire y agua integrados con válvula de selección: aspiración seca o húmeda.



Sistema H1 de limpieza continua y desinfección completa del sistema de aspiración. Sin necesidad de desinfección manual adicional. H1 incluye el sistema de selección automática de manguera de aspiración.

LÁMPARAS LED

La nueva generación de lámparas con tecnología L.E.D. de altas prestaciones ofrece numerosas ventajas:

- Las luces LED generan una luz natural de calidad, garantizando una visión más nítida en comparación con la luz halógena ya que ofrecen un mayor campo visual, menos sombras durante la intervención y una luz más blanca y fría.
- Son más duraderas que las bombillas halógenas, generan un mínimo de calor y mantienen un menor consumo.



DATOS TÉCNICOS

	ALYA	THEIA TECH*	MAIA	POLARIS	C-200
Fuente de luz	2 LED's	2 LED's	2 LED's	10 LED's	6 LED's
Temperatura del color (°K)	5.000 K	5.000 K	5.000 K	de 4.200 K a 5.800 K	4.800 K
Intensidad de luz (lux)	de 3.000 a 50.000 lux	de 3.000 a 50.000 lux	de 3.000 a 35.000 lux	de 8.000 a 35.000 lux	30.000 lux
Índice de rendimiento cromático (CRI)	95	95	85	→ 85	92
Área iluminada (mm)	180 x 90	180 x 90	170 x 85	140 x 70	150 x 80
Fuente de alimentación	17-24 vac 50/60 hz	24 vac 50/60 hz	17-24 vac 50/60 hz	12-24 vac 50/60 hz	10-18 vac 50/60 hz
Consumo	26 VA	44 VA	9 VA	29 VA	14 W
Garantía	24 meses	24 meses	12 meses	24 meses	24 meses
Certificado según directiva	93/42 CE class I	93/42 CE class I	93/42 CE class I	93/42 CE class I	93/42 CE class I

* THEIA TECH es un innovador sistema de iluminación LED que mejora la visibilidad de la zona operatoria, equilibrando la iluminación de las áreas de trabajo y reduciendo la fatiga visual. La fuente luminosa de THEIA TECH está formada por 54 LED que, a través de un difusor, producen un cono de luz en el entorno circundante, evitando el deslumbramiento creado por la variación brusca de luz entre las diferentes zonas del consultorio. THEIA TECH incorpora dos fuentes de luz: en zona operatoria con 2 LED regulables de 3.000 a 50.000 Lux y en zona preoperatoria con 54 LED regulables de 800 a 1.500 Lux.

PERSONALIZA
LA UNIDAD
A TU MEDIDA

SISTEMAS DE IMAGEN

Monitor LCD de 17" a 24 Vcc. y alta resolución (1280 x 1024). Pantalla duradera, versátil y de alto rendimiento con una amplia gama de opciones de vídeo integradas, diseñada expresamente para entornos odontológicos. Cristal óptico antirreflejos, carcasa metálica.



Brazo "Faro" para monitor LCD con doble eje de rotación e inclinación vertical.

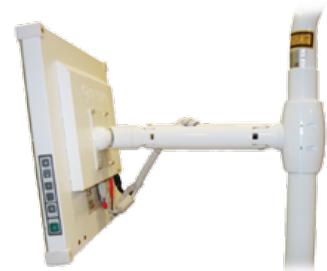

Brazo "Start" para monitor LCD.

Amplia gama de cámaras intraorales en sistemas integrados, ideales para formar y motivar a los pacientes en todas las fases del tratamiento. Imágenes claras y sencillas de uso inmediato.

MICROMOTOR DE ENDODONCIA

Micromotor de inducción sin escobillas y con funciones ENDO. Programa el tipo de contra-ángulo, la velocidad máxima y mínima, el par, el torque, el sentido de giro, y la intensidad de luz del micromotor. Altas prestaciones a alta y baja velocidad (de 100 a 40.000 rpm), que permite un amplio abanico de intervenciones:

- Alta velocidad para operaciones de restauración.
- Baja velocidad (de 100 a 4.000 rpm) para endodoncia.
- Inversión automática de giro cuando se alcanza el par elegido.

- Retorno automático en sentido contrario a las agujas del reloj (temporización ajustable).
- Esterilizable.
- Cuerpo más ligero, potente y silencioso.
- Sin prácticamente mantenimiento.
- Larga vida útil.
- Sin vibraciones.



BANDEJAS AUXILIARES



Bandeja auxiliar doble standard (410 x 310 mm).



Bandeja auxiliar grande (350 x 230 mm).

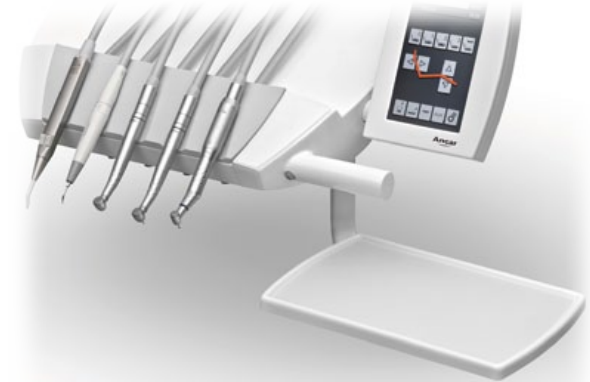

Bandeja auxiliar pequeña (285 x 190 mm).

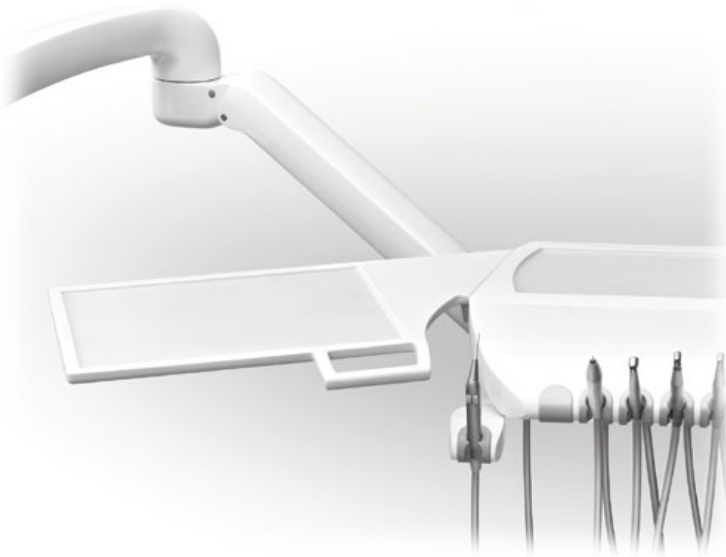

Bandeja auxiliar (400 x 300 mm). Incluye soporte jeringa adicional.



Bandeja auxiliar "Faro" (405 x 365 mm).



Porta-bandeja con protección de silicona y extraíble.

RESPALDOS

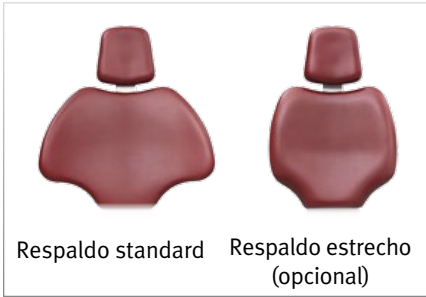

APOYABRAZOS ROTATORIO



TABURETES



CABEZAL Y RESPALDO



COLORES DE CAJA HÍDRICA

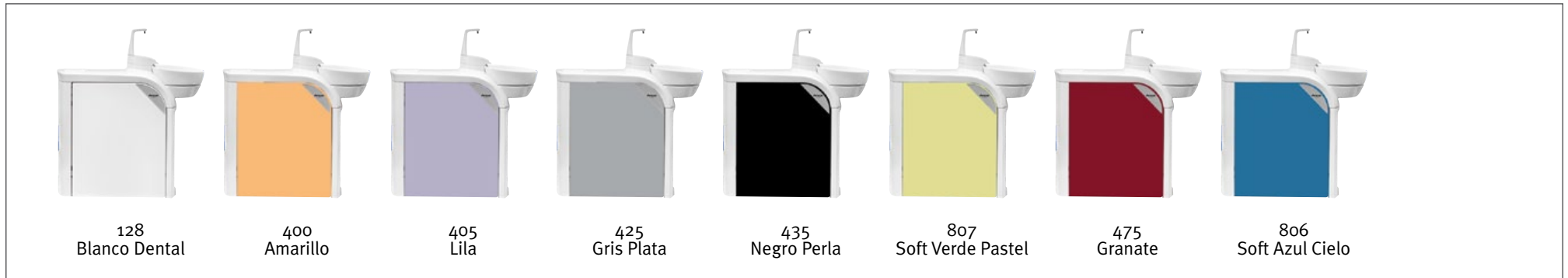

COLORES DE TAPICERÍA "STANDARD"



COLORES DE TAPICERÍA "SOFT PLUS" (OPCIONAL)



DETALLES TÉCNICOS

FUNCIONALIDAD

- Sillón en suspensión y elevación vertical que mejora la accesibilidad de trabajo al paciente, con un rango de elevación de 380 a 800 mm para trabajar sentado o de pie.
- Caja de conexiones integrada en el grupo hídrico.
- Hasta 8 instrumentos: 5 en la bandeja principal y 3 en el soporte asistente.
- Pedal electrónico inalámbrico y proporcional con selección de agua, inversión de giro del micromotor, función “chip-blower” y movimientos del sillón.
- Gran bandeja auxiliar (310 x 410 mm) para pequeños instrumentos de mano.
- Posibilidad de intercambio de turbina y micromotor (M40) en una misma manguera.
- ON/OFF automático de la lámpara en la puesta a cero y retorno a escupidera.
- Regulación individual del caudal de agua para cada instrumento.
- Kit conexión rápida: Puerto USB 2.0 + toma aire/agua + salida 230 V. integrado de serie.
- ON/OFF de suministro de agua y aire integrado en interruptor general de la unidad.
- Efecto linterna programable en la selección de los instrumentos con luz.
- Jeringa 6F. Inox. instalada de serie.

PROGRAMACIÓN

- Unidad electrónica controlada por microprocesador y con pantalla táctil “Touch Expert”.
- “Autotest” del equipo en la puesta en marcha.
- Identificación del centro dental, de la fecha y la hora.
- Programación de 4 usuarios diferentes, configuración y memorización de los instrumentos para cada uno de ellos.
- Programación de los parámetros de trabajo del ultrasonidos en ENDO, PERIO, SCALER, rango de trabajo, e intensidad de luz en los instrumentos.
- Ajuste de los parámetros de trabajo del micromotor (con funciones ENDO): Control de torque en Ncm, rotación directa inversa, modo irrigación (spray / agua), tipo de contra-ángulo y dos tipos de velocidades: de 200 a 40.000 rpm y de 100 a 4.000 rpm.
- Visualización gráfica del nivel de potencia del ultrasonidos y de la velocidad real de trabajo de la turbina.
- Estadísticas sobre el uso de la unidad: movimientos del sillón, uso de los instrumentos, avisos frecuentes y avisos recientes.
- Sistema de detección y control de anomalías o avisos.
- Selección del idioma de trabajo.
- Función de cronómetro inverso.
- Regulación electrónica de tiempo llenado agua vaso y agua en taza escupidera para trabajo conjunto o independiente.
- Sistema “Update Device”: incorpora las últimas actualizaciones de programación incluso años después de su adquisición.
- Programación “Chip-blower” automático.

ERGONOMÍA

- Sillón eléctrico con Trendelenburg y 5 memorias de posición tres de trabajo, puesta a cero y retorno a escupidera).
- Espacio diáfano bajo el sillón sin obstáculos aumentando las posiciones de trabajo para odontólogo y asistente.
- Cabezal articulado multi-posicional con altura mínima de 380 mm, facilitando la intervención en las piezas superiores.
- Taza escupidera giratoria manualmente y adaptable a la distancia del paciente.
- Movimientos del sillón disponible en pedal de regulación y teclados (principal y asistente).
- Brazo y bandeja de instrumentos con compensación mecánica y freno neumático: mayor maniobrabilidad con menor esfuerzo.
- Apoyabrazos derecho opcional con rotación de 1800.
- Brazo de cánulas con altura regulable (3 posiciones).
- Cabezal ergonómico a mismo nivel que el respaldo opcional.
- Respaldo estrecho opcional.

SEGURIDADES

- En soporte de cánulas auxiliar, respaldo y parte inferior del sillón.
- En el tapizado del asiento al descender el sillón.
- De movimientos mediante el teclado principal y asistente.
- En los instrumentos opcionales (turbina, micromotor y ultrasonidos) mediante el pedal regulación.
- En la selección de un segundo instrumento.
- En el giro de la taza escupidera.
- Unidad concebida acorde a la directiva de productos sanitarios 93/42/CEE, cuyo diseño y construcción cumple con los requisitos aplicables de seguridad de las normas de producto dental y estándares IEC.

HIGIENE

- Soporte de instrumentos de silicona extraíble y autoclavable.
- Mangueras estándar de aspiración desmontables y termodesinfectables.
- Filtro aspiración de fácil limpieza.
- Taza escupidera extraíble y autoclavable a 1350.
- Grifo del vaso extraíble para una limpieza más cómoda.
- Recuperador de aceite de los instrumentos rotatorios.
- Diseño adecuado para una fácil limpieza y desinfección.
- Sistema opcional “WEK” de descontaminación de agua en las mangueras de instrumentos.
- Sistema opcional “H1” para la desinfección de mangueras de aspiración.
- Sistemas de recuperación de amalgama y aspiración seca o húmeda.

MATERIALES

- ALUMINIUM CORE: Unidad, sillón y pedal fabricados en aleación ligera de aluminio anticorrosivo.
- Taza escupidera de porcelana.
- Tapizado “Standard” y “Soft Drive” de alta calidad e higiene, ignífugo, permeable al vapor de agua y aire, de gran elasticidad y tacto agradable.



DIMENSIONES

Sd-550 Touch Expert

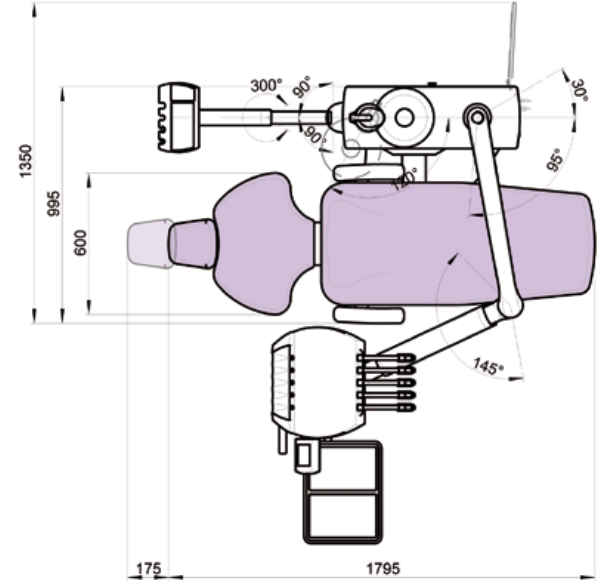
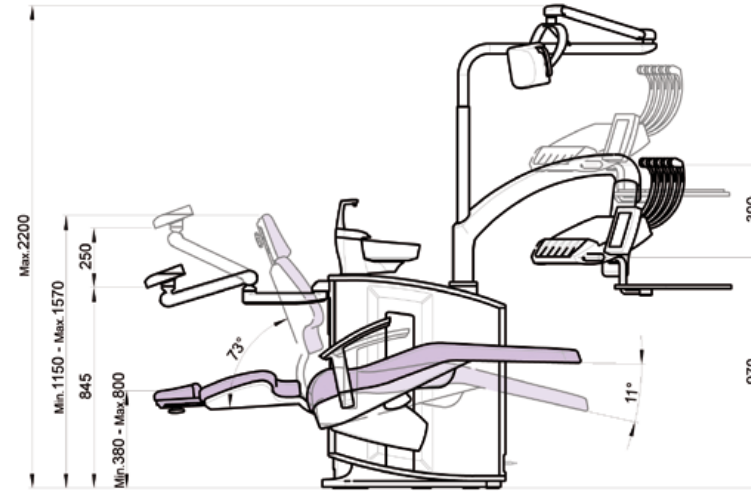

Sd-575 Touch Expert

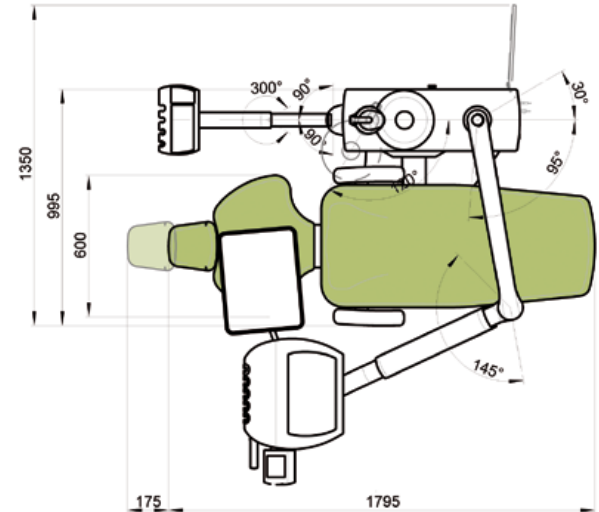
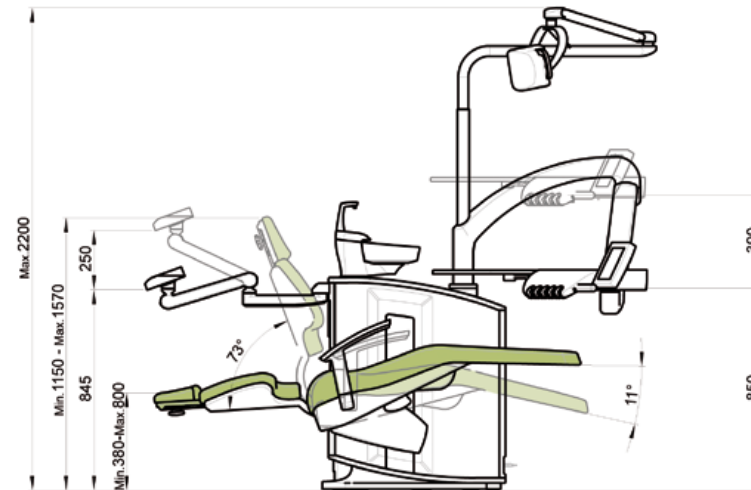

Sd-580 Touch Expert

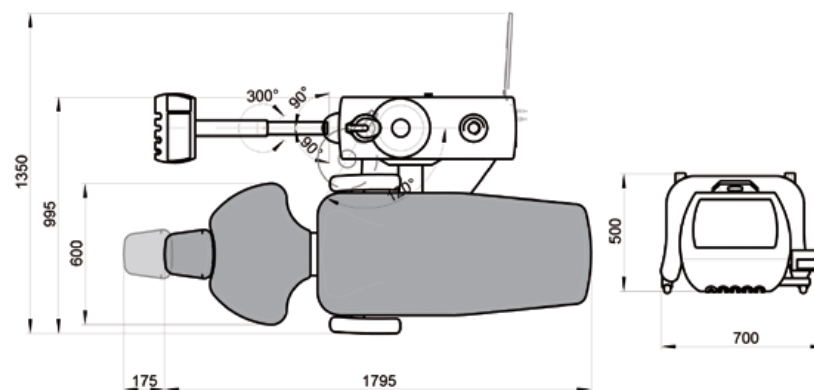
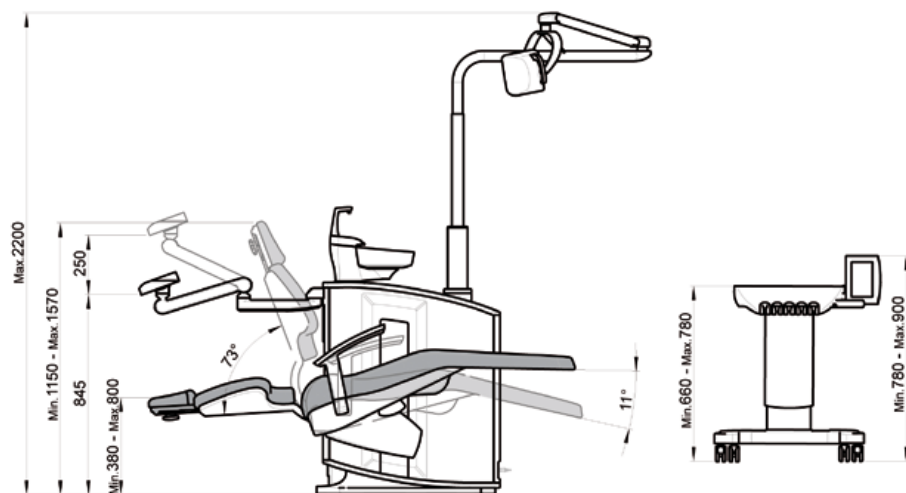

DATOS TÉCNICOS

Voltaje	220 - 240 V~
Frecuencia	50 Hz
Presión aire	5,5 Bar
Presión agua	3 Bar
Máxima Potencia consumida	1200 W
Clase de protección eléctrica	I
Clase de Operación	Intermitente
Carga Máxima (paciente)	160 kg
Carga Máxima bandeja instrumentos	2 kg
Instrumento Micro motor eléctrico	24 Vdc / 65 W
Instrumento micro motor MX	24 Vdc / 60 W (130 W pico)
Bombilla luz instrumentos	3v - 7v / 2.5 W
Ultrasonidos	24 Vac / 35 W
Lámpara Polimerización	24 Vac / 150 W
Jeringa 6F	24 Vac / 150 W
Clasificación Unidad Norma 93/42/EEC	Clase IIa

Clase aislamiento	Tipo BF
Peso Neto / Bruto unidad	335 kg / 385 kg
Clase de Unidad Dental	Electrónica
Tipo de instalación	Permanente
Fusible Principal	T 6.3 A / 250 V
Fusible carta Movimientos	T 32 mA / 250 V
Fusible primario Transformador, 9015093 PCB	TT 2.5 A / 250 V
Protección 1a línea 24 Vac (amarillo/azul)	Polyswitch RUE400
Protección 2a línea 24 Vac (azul/marrón)	Polyswitch RUE400 + RUE600
Protección línea 17 Vac (rojo/rojo)	Polyswitch RUE600 + RUE185
Salidas Auxiliares 24 Vac	4 x caja hídrica

Conexión de Aspiración	3 x bandeja instrumentos
Contacto AUX libre de potencial caja conexiones	1 x caja de conexiones
Salida auxiliar 230 Vac	500 W / 230 V Relays 20 A / 250 V
Electro válvulas principales	Max 250 V / 5 A

50 W
24 Vdc

Serie 1

Aluminium Core

Sd-150

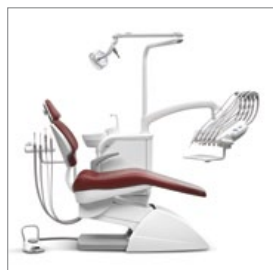

Sd-175

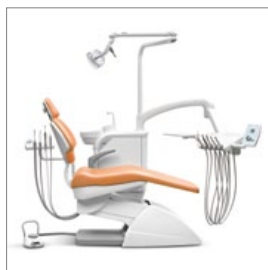

Sd-25



Sd-150 *Scandinavian*
 Sd-150 *Scandinavian LEFT*
 Sd-25 *Scandinavian*
 Sd-25 *Scandinavian LEFT*
 A-3200 HB
 A-3200
 A-3250
 Sd-60
 Sd-60 *Scandinavian*
 Sd-60 *Scandinavian LEFT*

Sd-150 *Scandinavian ALONE*
 Sd-60 *Scandinavian ALONE*
 Sd-25 *Scandinavian ALONE*
 A-3000
 A-3100
 A-3100 + Cd-25
 Cd-25
 iH10
 CT10

Serie 3

Touch Expert

Sd-300 *Touch Expert*

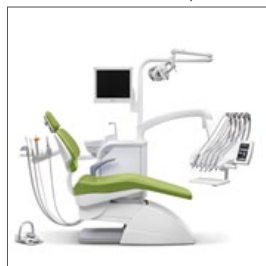

Sd-350 *Touch Expert*

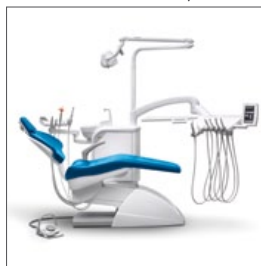

Sd-80 *Touch Expert*



Sd-300 *Touch Expert Scandinavian*
 Sd-300 *Touch Expert Scandinavian LEFT*
 Sd-300 *Touch Expert Scandinavian ALONE*
 Cd-80 *Touch Expert*
 Sd-80 *Touch Expert Scandinavian*
 Sd-80 *Touch Expert Scandinavian LEFT*
 Sd-80 *Touch Expert Scandinavian ALONE*
 A-3100 + Cd-80

S7



Sd-718



Sd-730

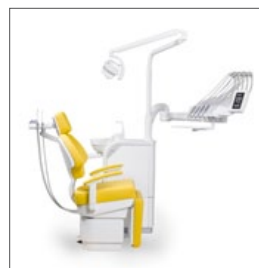

Sd-710
 Sd-715
 Sd-717
 Sd-735
 Sd-738



Ver condiciones con su distribuidor oficial



QS4 LEA 022 V.44

Sujeto a cambios en diseño y/o especificaciones sin previo aviso. Fabricado en Europa. 5ª Edición Enero 2018.

Antoni Carles, S.A.
 Volta dels Garrofers, 41-42 Polígono Industrial "Els Garrofers"
 08340 Vilassar de Mar (Barcelona-SPAIN)
 Tel. (34) 93 754 07 97 Fax (34) 93 759 26 04
 www.ancar-online.com / e-mail: ancar@ancar-online.com